

DOPORUČENÉ TECHNICKÉ PODMÍNKY

MAXIMÁLNÍ TLAK – TEPLOTA – RYCHLOST		
v max.	TEPLOTNÍ ROZSAH	TEPLOTNÍ ROZSAH
m/s	0 °C +60 °C	-40 °C +110 °C
0,3	400 bar	315 bar
0,15	700 bar	500 bar
STATICKY	1200 bar	700 bar

MAXIMÁLNÍ TĚSNIČÍ SPÁRA F								
TLAK	bar	160	250	400	500	600	700	1200 staticky
MAX. SPÁRA ¹	mm	1,0	0,8	0,5	0,4	0,3	0,25	-
MAX. SPÁRA ²	mm	1,0	0,8	0,6	0,6	0,6	0,5	0,5

1) t = -40 °C až +100 °C - všeobecná hydraulika

2) t = 0 °C až +60 °C - hornická hydraulika

Uvedené hodnoty F jsou hodnotami maximálními! Je třeba dbát na dodržení souososti a vzít v úvahu také zvětšení průměru válce vlivem tlaku (pružná deformace)!

TOLERANCE PRO ZÁSTAVBOVÉ ROZMĚRY	
ØD ₁	H 10
Ød ₁	h 9
L ₁	+0,2 -0,0

DRSNOSTI POVRCHU			
		R _a µm	R _z µm
KLUZNÉ PLOCHY	ØD ₁	0,1 -0,4	4 max
STATICKÉ PLOCHY	Ød ₁	1,6 max	10 max
ČELNÍ PLOCHY	L ₁	3,2 max	16 max

ZÁSTAVBOVÁ ZKOSENÍ A POLOMĚRY [mm]					
ŠÍŘKA PROFILU ≤	S	7,5	10	12,5	15
MIN. ZKOSENÍ 20° *	C	4	5	6,5	8
MIN. ZKOSENÍ 10° *	C	8	10	13	15
MAX. POLOMĚR	r ₁	0,4	0,4	0,8	0,8

* Pro montáž je doporučen přípravek s úkosem 7° - 10° viz kapitola MONTÁŽ.

Protože průměr těsnění značně přesahuje průměr pístu, je žádoucí, aby montážní úkos ve válci byl pokud možno co nejdelší a nejmírnější.

POPIS

Typ K 730 byl zkonstruován pro nejtěžší namáhání jako dvojitěné pístní těsnění pro jednoduché písty. Typ K 730 je složen z kluzného kroužku z TPE, vysoce odolného proti opotřebení a z válcovitého předpínacího NBR kroužku. Oboustranně jsou připojeny acetalové opěrné kroužky.

Kombinací tvarů a materiálů je dosaženo následujících pozitivních vlastností:

- dlouhá životnost
- jednoduchá pístní konstrukce
- píst pod tlakem je bez lekáže
- dobré přemostění spár
- vynikající odolnost proti otěru
- necitlivost vůči částečným nečistotám
- jednoduchá montáž
- vysoká odolnost proti rázům

Tato těsnění jsou koncipována hlavně jako těsnění stojek při hlubinné důlní těžbě.

Těsnění jsou zhotovována se zvýšeným předpětím, a proto jsou vhodná pro nízké rychlosti.

MÉDIA

Tato těsnění jsou vhodná pro kapaliny na bázi minerálních olejů trvale od -40 °C do +100 °C. Pro vodu a kapaliny HFA a HFB je přípustný teplotní rozsah od 0 °C do +60 °C.

POZNÁMKA

U některých velikostí mají opěrné kroužky odlišný tvar než je na obrázku, např. průřez tvaru L.

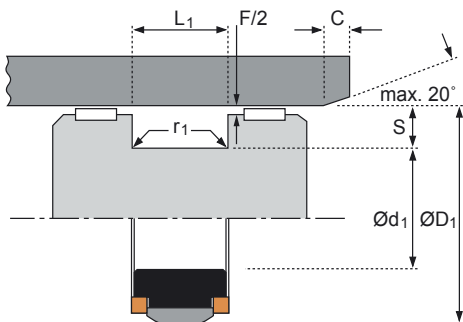

MONTÁŽ

Před montáží těsnění se ujistěte, že na pístu a v drážce nejsou nečistoty a ostré hrany! K montáži nesmí být používáno nářadí s ostrými hranami, které by mohly těsnění při montáži poškodit!

Nejprve namontujte pryžový předpínací kroužek a usadte v drážce tak, aby po obou stranách zůstala stejná vůle. Jako další namontujte opěrný kroužek, který je ve směru montáže za těsnícím TPE kroužkem. Pak namontujte TPE kroužek a poté druhý opěrný kroužek. Jednotlivé díly musí být usazeny ve správné poloze.

Protože průměr těsnění značně přesahuje průměr pístu, je potřebné, aby montážní úkos v trubce (ve válci) byl pokud možno co nejdelší a nejmírnější.

Zkontrolujte, zda všechny hrany ve válci jsou odjehleny a přechody mezi montážními úkosy a válcovými plochami hladce zaobleny.

Před montáží do válce naneste na vnější průměr těsnění a vedení silnou vrstvu montážního tuku (HZ103 nebo HZ103W). U válců delších než 500 mm je třeba namazat také vnitřní plochu válce.

Upozornění!

Plochy mezi předpínacím pryžovým kroužkem a vnějším těsnícím TPE kroužkem musí zůstat suché, bez montážního tuku!

Pro montáž osazeného pístu do válce je třeba od šířky drážky $L_1 = 16$ mm a více použít montážní pouzdro s úhlem úkosu mezi 7° až 10° (doporučujeme i pro menší šířky). Tím se zabrání nežádoucímu překrytí a případnému následnému poškození opěrného a těsnícího kroužku při montáži. Montážní pouzdro by mělo být vyrobeno z vhodného plastu (jako POM nebo PA). Může být jednodílné nebo dělené.

V případě mechanizované nebo automatizované montáže, při které dochází k otáčení pístu, nesmí být překročena obvodová rychlost $0,1$ m/s.

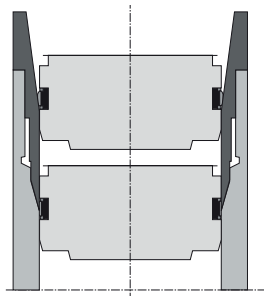

PŘÍKLAD OBJEDNÁVKY

K 730 – 80 x 66 x 17

Sortiment forem se stále rozšiřuje. Pokud zde nenajdete Vaše rozměry, zašlete, prosím, dotaz.

ØD ₁	Ød ₁	L ₁	S	Číslo formy	Poznámka
50	38	11,5	6,0	2335410	
60	44	20,5	8,0	2356710	
63	50	14,5	6,5	2231210	
75	55	23,0	10,0	2346420	
80	66	17,0	7,0	2330310	
90	75	13,5	7,5	2331310	
90	76	16,0	7,0	2364810	
100	82	22,5	9,0	2331410	
100	85	13,5	7,5	2335010	
100	86	22,5	7,0	2359710	
105	80	22,5	12,5	2346710	
105	91	16,5	7,0	2348210	
110	95	16,0	7,5	2331610	
110	95	18,0	7,5	2331640	
115	90	21,0	12,5	2329110	
115	97	22,5	9,0	2356110	
115	97	30,0	9,0	2328910	
115	100	16,0	7,5	2329210	
120	105	16,0	10,0	2337410	
125	110	15,8	7,5	2331510	
130	105	30,0	12,5	2356610	
130	113	20,5	8,5	2356610	
135	110	30,0	12,5	2346610	
135	118	20,5	8,5	2348110	
135	120	16,0	7,5	2334010	
140	123	16,0	8,5	2357910	
140	125	16,0	7,5	2329410	
150	130	16,0	10,0	2339010	
150	133	20,0	8,5	2360510	
150	135	16,0	7,5	2338210	
155	135	20,0	10,0	2356210	
160	135	25,0	12,5	2326940	
160	143	20,0	8,5	2365510	
160	145	16,0	7,5	2331910	
165	145	20,0	10,0	2348910	
165	145	25,4	10,0	2329010	
165	150	16,0	7,5	2332010	
170	145	25,0	12,5	2345510	
170	150	16,0	10,0	2331110	
170	150	20,0	10,0	2331130	
175	155	16,0	10,0	2335110	
175	155	20,0	10,0	2335130	
180	160	16,0	10,0	2328510	
180	160	18,0	10,0	2328520	
180	163	20,0	8,5	2365210	
185	165	16,0	10,0	2328410	
185	165	20,0	10,0	2364010	
190	160	30,0	15,0	2338610	
190	170	16,0	10,0	2332210	
195	175	16,0	10,0	2334710	
200	175	28,0	12,5	2334320	
200	180	16,0	10,0	2329310	
200	180	20,0	10,0	2348810	
200	183	20,0	8,5	2365010	
210	190	16,0	10,0	2332410	
210	190	20,0	10,0	2364710	

ØD ₁	Ød ₁	L ₁	S	Číslo formy	Poznámka
215	195	16,0	10,0	2332510	
215	195	20,0	10,0	2345110	
220	195	16,0	12,5	2345810	
220	195	22,0	12,5	2333920	
220	195	25,0	12,5	2333910	
220	200	20,5	10,0	2356510	
224	204	20,5	10,0	2348510	
225	205	16,0	10,0	2332610	
225	205	20,0	10,0	2346810	
225	205	25,0	10,0	2332620	
230	205	25,0	12,5	2360720	
230	210	16,0	10,0	2332710	
230	210	20,0	10,0	2344510	
235	210	30,0	12,5	2338710	
240	215	25,0	12,5	2333010	
240	220	25,0	10,0	2364310	
245	220	25,0	12,5	2328810	
250	225	25,0	12,5	2348310	
250	225	33,0	12,5	2348330	
255	230	25,0	12,5	2348320	
260	230	30,0	15,0	2347810	
260	235	35,0	12,5	2347930	
260	235	25,0	12,5	2347910	
270	245	24,0	12,5	2363210	
275	250	25,0	12,5	2362210	
280	255	25,0	12,5	2333510	
280	255	33,0	12,5	2333520	
285	260	25,0	12,5	2362410	
290	265	27,0	12,5	2364410	
300	275	25,0	12,5	2333610	
305	280	25,0	12,5	2333630	
310	285	25,0	12,5	2333710	
320	290	30,0	15,0	2348010	
330	305	25,0	12,5	2341610	
340	310	30,0	15,0	2366010	
340	310	32,0	15,0	2390910	
345	315	30,0	15,0	2363610	
350	320	30,0	15,0	2345410	
360	330	30,0	15,0	2345430	
360	330	31,5	15,0	2365410	
360	330	41,5	15,0	2365420	
370	340	30,0	15,0	2362710	
380	350	32,0	15,0	2362110	
390	360	32,0	15,0	2362120	
400	370	32,0	15,0	2359810	
410	380	32,0	15,0	2359820	
420	390	32,0	15,0	2366410	
440	410	32,0	15,0	2365910	
450	410	32,0	20,0	2390510	
480	440	32,0	20,0	2391010	
500	470	32,0	15,0	2369410	

Tento katalog podléhá změnové službě 04/18