

Stírací kroužek PA 4

je dvojitý stírací kroužek, který je kombinací pístnicového těsnění a stíracího kroužku.

Výhody

- Spojením dvou funkcí nahrazuje dva elementy.
- Jedna drážka zmenšuje nároky na prostor a snižuje náklady na obrábění.
- Zaoblený těsnicí břit snižuje tření, vnější stupňovité odlehčení usnadňuje montáž.
- Tenký stírací břit omezuje vznik stick-slip efektu.

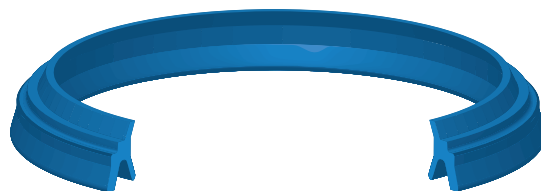

Doporučené technické podmínky

Tlak: < 20 bar

Rychlost: < 1 m/s

Teplota: -30 až +90 °C

Médium: vzduch mazaný i nemazaný, minerální oleje nebo tuky

Materiál

Standardně polyuretan 90 ShA

Označení směsi: B0

Na přání polyuretan 85 ShA

Označení směsi: A0

Montáž

Aby nedošlo k poškození stíracího kroužku odstranit ořepky a ostré hrany, zejména ze zástavbového prostoru. Pístnice musí být bez ořepů a s úkosem podle montážních pokynů v úvodu katalogu.

Verze 1/2015

PNEUMATICKÁ TĚSNĚNÍ

STÍRACÍ KROUŽKY

PA 4

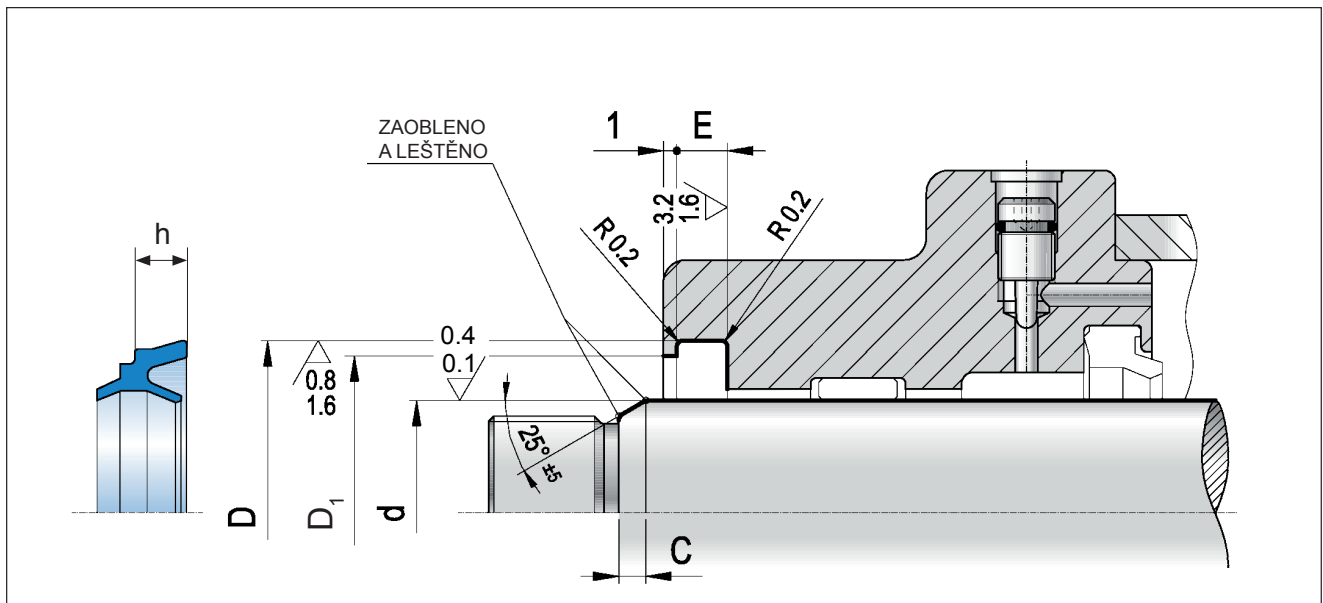

d_{f9}	D_{H10}	D_1	h	$E_{+0.2}$	Objednáací číslo
4,0	8,1	6,70	2,8	3,0	PA4 0040 0081 028 B0
6,0	11,1	9,10	3,3	3,6	PA4 0060 0111 033 B0
8,0	14,1	12,10	3,3	3,6	PA4 0080 0141 033 B0
10,0	16,1	14,10	3,8	4,2	PA4 0100 0161 038 B0
12,0	18,1	15,10	3,8	4,2	PA4 0120 0181 038 B0
12,0	20,0	18,00	3,6	4,0	PA4 0120 0200 036 B0
14,0	22,0	20,00	3,6	4,0	PA4 0140 0220 036 B0
16,0	24,0	22,00	3,6	4,0	PA4 0160 0240 036 B0

V případě objednávky alternativního materiálu změnit koncové dva znaky v objednacím čísle.

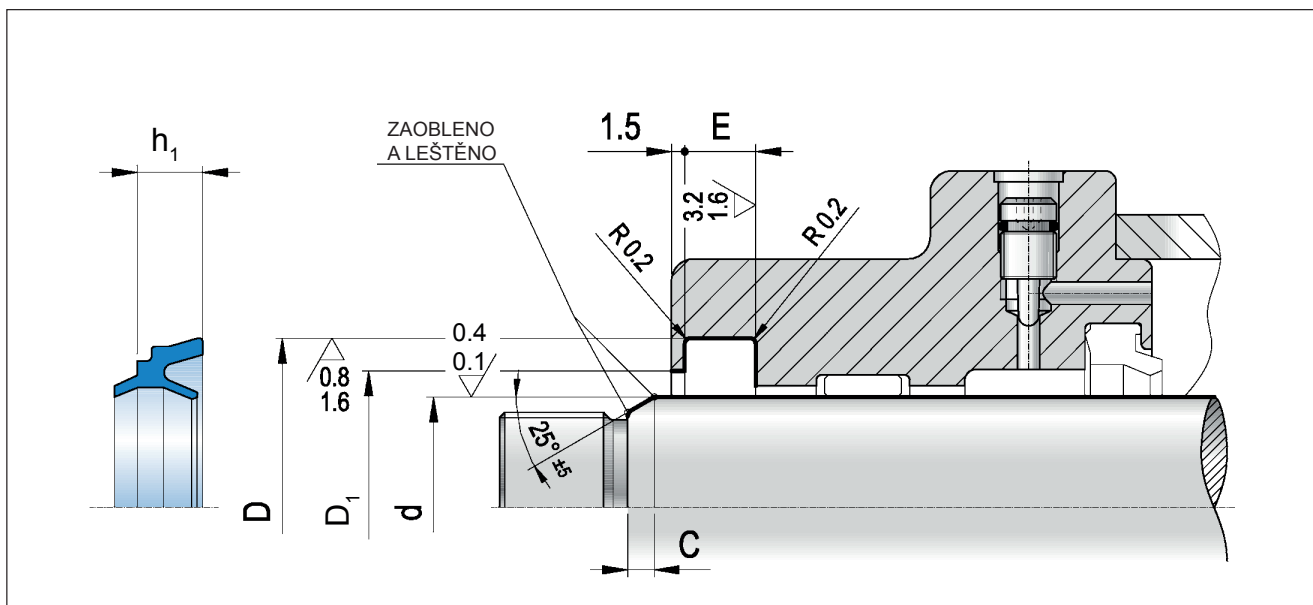

d_{f8}	D_{H10}	D_1	h_1	$E_{+0.2}$	Objednáací číslo
18	26	21,5	5,6	6,0	PA4 0180 0260 056 B0
20	28	23,5	5,6	6,0	PA4 0200 0280 056 B0
22	30	25,5	5,6	6,0	PA4 0220 0300 056 B0
25	33	28,5	5,6	6,0	PA4 0250 0330 056 B0
28	36	31,5	5,6	6,0	PA4 0280 0360 056 B0
30	38	33,5	5,6	6,0	PA4 0300 0380 056 B0
32	40	35,5	5,6	6,0	PA4 0320 0400 056 B0
35	43	38,5	5,6	6,0	PA4 0350 0430 056 B0
36	44	39,5	5,6	6,0	PA4 0360 0440 056 B0
40	46	43,0	4,3	4,8	PA4 0400 0460 043 B0
40	48	43,5	5,6	6,0	PA4 0400 0480 056 B0
42	50	45,5	5,6	6,0	PA4 0420 0500 056 B0
45	53	48,5	5,6	6,0	PA4 0450 0530 056 B0
50	58	53,5	5,6	6,0	PA4 0500 0580 056 B0
55	63	58,5	5,6	6,0	PA4 0550 0630 056 B0
56	64	59,5	5,6	6,0	PA4 0560 0640 056 B0
60	68	63,5	5,6	6,0	PA4 0600 0680 056 B0
100	108	103,5	5,6	6,0	PA4 1000 1080 056 B0

V případě objednávky alternativního materiálu změnit koncové dva znaky v objednáacím čísle.

Verze 1/2015